

1. 設置条件について
場所、給排水、電源等は取扱説明書・据付工事説明書に従って正しく行ってください。
また、本体設置スペースは、設置条件により若干異なる場合がありますので、10mm程度余裕をとってください。
(給排気スペース・配管スペース等は本体設置スペースとは別に確保が必要です。)
2. 製氷能力は周囲温度、水温によって変わりますので、取扱説明書を参照してください。
3. アジャスト脚はオプションです。営業担当者に相談してください。
4. 元プレーカー容量は15A 125Vです。
必ず専用回路(過負荷・短絡保護あり)を使用してください。
5. 製品コード：M087-D002

| | |
|-----------|--|
| 製品名 | ホシザキキューブアイスメーカー |
| 形名 | IM-55SM-2 |
| 電源 | 単相100V 50/60Hz 容量0.71kVA(7.1A) |
| 電流 | 運転電流 3.5/3.1A 電動機定格電流 3.5/3.1A 始動電流 26/24A |
| 消費電力 | 電動機定格消費電力 260/285W (力率74/91%) |
| 製氷能力 | 約53/58kg/d (周囲温度20℃ 水温15℃ 50/60Hz) 約46/51kg/d (周囲温度30℃ 水温25℃ 50/60Hz) |
| 氷の形状 | 角氷 約28x28x32mm |
| 1回の製氷時間 | 約25/23min (周囲温度20℃ 水温15℃ 50/60Hz) |
| 1回の製氷量 | 約1.02kg/42個 |
| 貯氷量 | 最大ストック量 約27kg(自然落下時 約14kg) |
| 消費水量 | 約0.12/0.13m ³ /d (周囲温度20℃ 水温15℃ 50/60Hz) 約0.10/0.11m ³ /d (周囲温度30℃ 水温25℃ 50/60Hz) |
| 外形寸法 | 幅630×奥行525×高さ800mm |
| 外装 | ステンレス鋼板、亜鉛鋼板(後板、底板) フッ素プレコートステンレス鋼板(フロントパネル・扉) |
| 内装 | 樹脂成形品 |
| 断熱材 | 発泡ポリウレタン |
| 製氷方式 | セル方式 ジェットスプレー式 |
| 除氷方式 | ホットガス方式 アクチュエータモータによる水皿半開 |
| 給水方式 | 水道直結方式 R1/2 |
| 排水方式 | 製氷残水毎回排棄 R3/4 |
| 圧縮機 | 全密閉形 175W |
| 凝縮器 | フィン&チューブ形 強制空冷式 |
| 放熱量 | 690/760W (50/60Hz) |
| 冷却器 | 銅パイプオンシート 銅板セル製氷室 |
| 冷媒制御 | 温度式自動膨張弁 |
| 冷媒 | R134a |
| 製氷制御 | マイコン制御 |
| 除氷制御 | マイコン制御 |
| 給水制御 | マイコン制御 |
| 貯氷制御 | ダブルレバー検知方式(遅延タイマ付) |
| 電気回路保護 | 漏電遮断器(過電流保護付)、アース線 |
| 冷媒回路保護 | モータープロテクタによる圧縮機停止(自動復帰)、圧力SW(自動復帰) |
| インターロック機能 | マイコンによる機械運転停止 |
| 製品質量 | 47kg (梱包時 51kg) |
| 梱包 | 全ダンボール梱包 幅748×奥行629×高さ865mm |
| 付属品 | スコップ |
| オプション | アジャスト脚、ストレーナ |
| 使用条件 | 周囲温度1~35℃ 給水圧0.05~0.78MPa 電圧変動：定格電圧の±10%以内 |

*仕様・外観につきましては、改良のため予告なく変更することがあります。

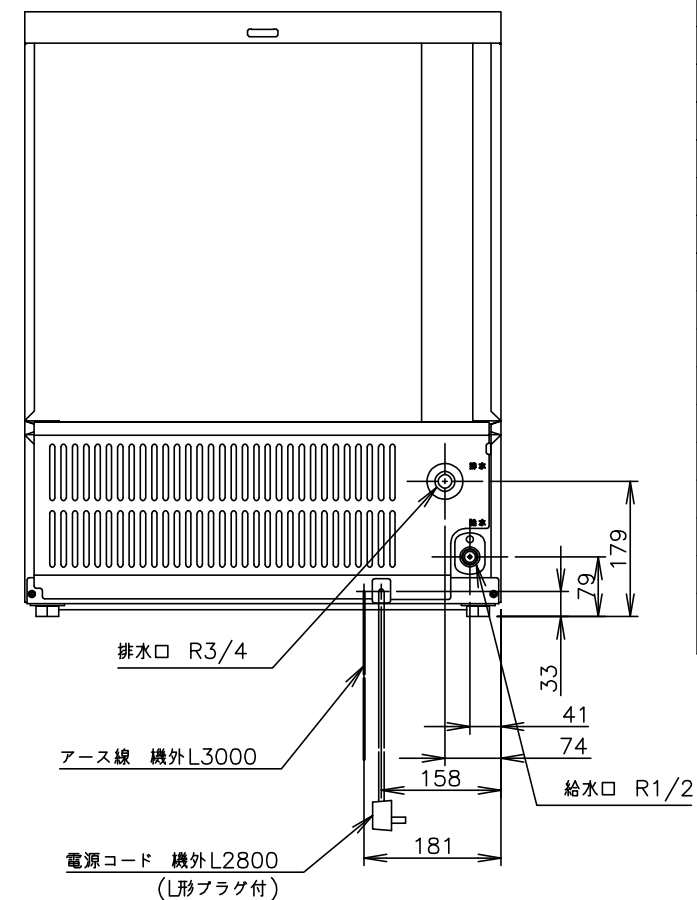
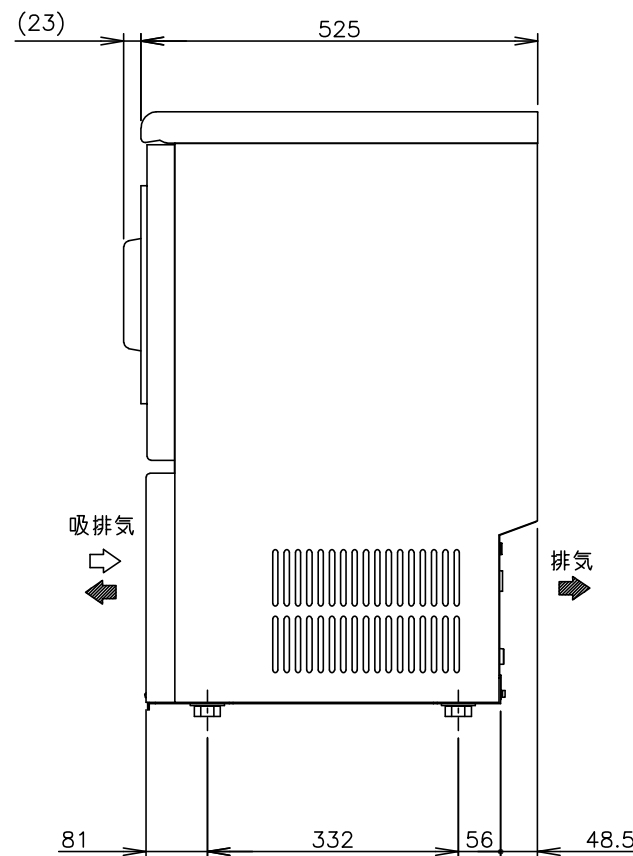
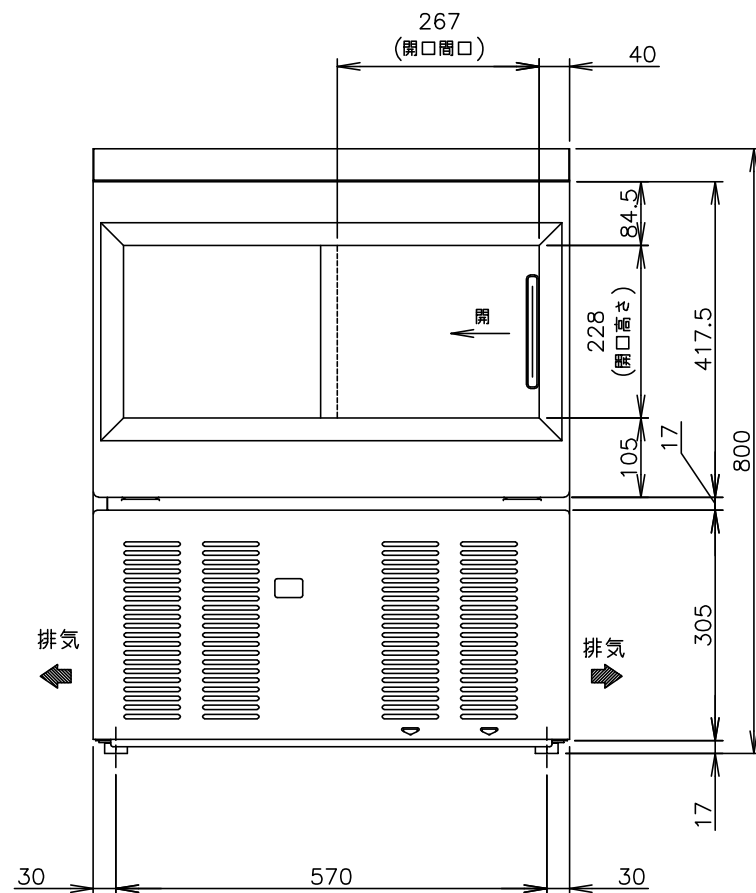

ホシザキキューブアイスメーカー IM-55SM-2

| | | | |
|-------------------|-------------------|--------------|---------|
| 設計 | 製図 | 尺度 1/10 | 第3角法 |
| 2023.09.06 改訂日 | 作成日 2020.01.08 | 図番 D27895 | 改訂 ③ |

この図面は印刷の都合上、尺度が正しく再現されていません。